

18.8-51 m
175-585 m
708-2000 m
845 A = 128 kc/s
845A-32-48 = 118 kc/s

9636-05 Z = 5 Ω
9636-55-57 Z = 5 Ω (845A-06)
110 V, 125 V, 145 V
200 V, 225 V, 245 V
52 watt

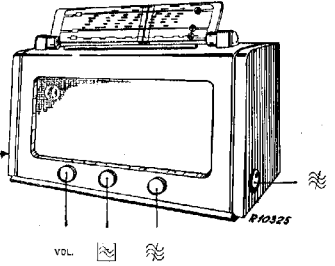

2343,75 m

<p>708-2000 m A</p> <p>C6, C7, C8 min. C125 128 kc/s-32000 pF-g1B2 S35, S61-80 pF C62, C51 max. S35, S61 S31, S63-80 pF C61, C52 max. S31, S63 C125</p>	<p>175-585 m B</p> <p>C6, C7, C8 + 15° 1600 kc/s-\sphericalangle 187,5 m C38, C28, C18 max. -25 pF-aB2 C8 550 kc/s-\sphericalangle 545,95 m C6, C7, C8 550 kc/s C8 C48 max. C6, C7, C8 + 15° 1600 kc/s-\sphericalangle C38, C28, C18 max.</p>	<p>708-2000 m B</p> <p>-25 pF-aB2 C8 160 kc/s-\sphericalangle 187,5 m C6, C7, C8 160 kc/s C8 C50 max.</p>
<p>708-2000 m C</p> <p>C6, C7, C8 max. 128 kc/s-\sphericalangle C91 min.</p>	<p>175-585 m D</p> <p>1154 kc/s-\sphericalangle 26 m C6, C7, C8 1154 kc/s 260 m</p>	

15° = 89 992 44.0

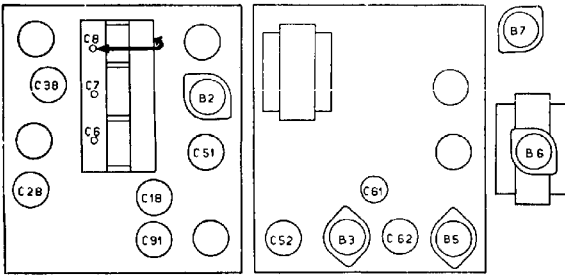

P10349

	B2	B3	B5	B6	B7
	ECH 21	ECH 21	EBL 1	AZ 1	EM 4
Va	aT 110 aH 225	aT 115 aH 225	245		4,5
Vg2(4)	100	85	220		4,5
Vk	2,3	6,5	5		
Ia	aT 2,35 aH 2,35	aT 0,9 aH 4,8	32		0,18 0,19
Ig2(4)	5,8	3	3		

C1	45 pF	49 032 01.0	R2	1800 Ω	49 856 30.0
C2	32 pF	28 182 40.0	R11	0,65 MΩ	49 470 36.0
C6	11-490 pF		R12	0,2 MΩ	
C7	11-490 pF	49 000 54.0	R21	0,2 MΩ	
C8	11-490 pF		R22	0,65 MΩ	49 470 36.0
C14	3,3 pF	49 055 10.0	R31	0,1 MΩ	49 375 48.0
C18	20 pF	49 005 05.2	R32	39000/2 Ω	49 377 43.0
C28	20 pF	49 005 05.2	R33	39000 Ω	49 377 43.0
C38	20 pF	49 005 05.2	R35	56000 Ω	49 377 45.0
C40	37 pF	49 057 53.0	R41	100000/2 Ω	49 377 48.0
C47	1430 pF	49 057 60.0	R42	22000 Ω	49 375 40.0
C48	200 pF	28 212 08.1	R43	0,1 MΩ	49 376 48.0
C49	390 pF	49 055 35.0	R45	1,5 MΩ	49 376 62.0
C50	200 pF	28 212 08.1	R46	0,22 MΩ	49 375 52.0
C51	70-100 pF		R47	0,27 MΩ	49 375 53.0
C52	70-100 pF		R48	0,47 MΩ	49 375 56.0
C61	70-100 pF	49 005 06.0	R49	0,27 MΩ	49 375 53.0
C62	70-100 pF		R50	68000 Ω	49 375 46.0
C72	47000 pF	49 127 61.0	R51	1000 Ω	49 375 24.0
C73	35 pF	28 182 24.1	R52	1 MΩ	49 376 60.0
C75	100 pF	28 185 65.1	R53	1 MΩ	49 376 60.0
C81	8,2 pF	49 055 15.0	R54	1,5 MΩ	49 376 62.0
C82	56 pF	49 055 25.0	R55	0,82 MΩ	49 375 59.0
C84	0,1 pF	49 127 26.0	R57	22000 Ω	49 375 40.0
C85	2200 pF	49 126 51.0	R58	39000 Ω	49 375 43.0
C91	70-100 pF	49 005 06.0	R59	10000 Ω	49 375 36.0
C92	12000 pF	49 127 15.0	R60	1 MΩ	49 376 06.0
C93	39000 pF	49 127 21.0	R61	1,5 MΩ	49 376 62.0
C100	37 pF	49 057 53.0	R62	1,5 MΩ	49 376 62.0
C101	10 pF	49 055 16.0	R72	270 Ω	49 375 17.0
C102	47000 pF	49 127 61.0	R73	820 Ω	49 375 23.0
C103	68 pF	49 055 26.0	R75	150 Ω	49 376 14.0
C104	470 pF	49 055 36.0	R81	47000 Ω	49 375 44.0
C105	47000 pF	49 126 61.0			
C120	47000 pF	49 127 61.0			
C121	47000 pF	49 128 61.0			
C122	56000 pF	49 128 23.0			
C124	0,15 pF	49 125 23.0			
C125	47000 pF	49 127 61.0			
C126	8200 pF	49 127 13.0			
C127	39 pF	49 055 06.2			
C128	39 pF	49 055 23.0			
C129	12000 pF	49 127 15.0			
C130	5600 pF	49 127 11.0			
C131	22000 pF	49 129 90.0			
C132	0,1 pF	49 127 63.0			
S1, S2, S3, S4	A1 070 04.4	S55, S56, C52	A1 037 46.0		
S13, S14, S28, S30	A1 037 29.0	S61, S62, S63, C62	A1 087 47.0		
S17, S18, S19, S20	A1 037 28.0	S76	25 230 81.0		
S33, S34	A1 035 83.0	S81, S82, S83, S84	A1 081 89.0		
S37, S38, S39, S40	A1 087 30.1	S91	28 587 88.0		
S51, C51	A1 037 31.2	S92, S93	28 587 71.0		

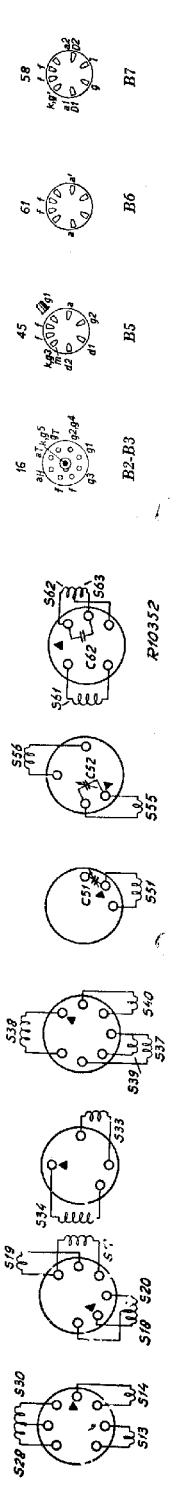
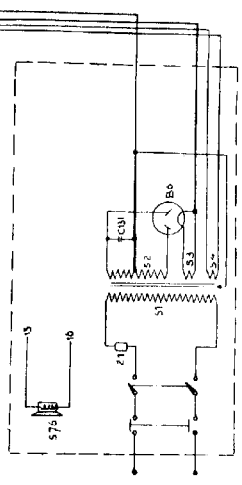
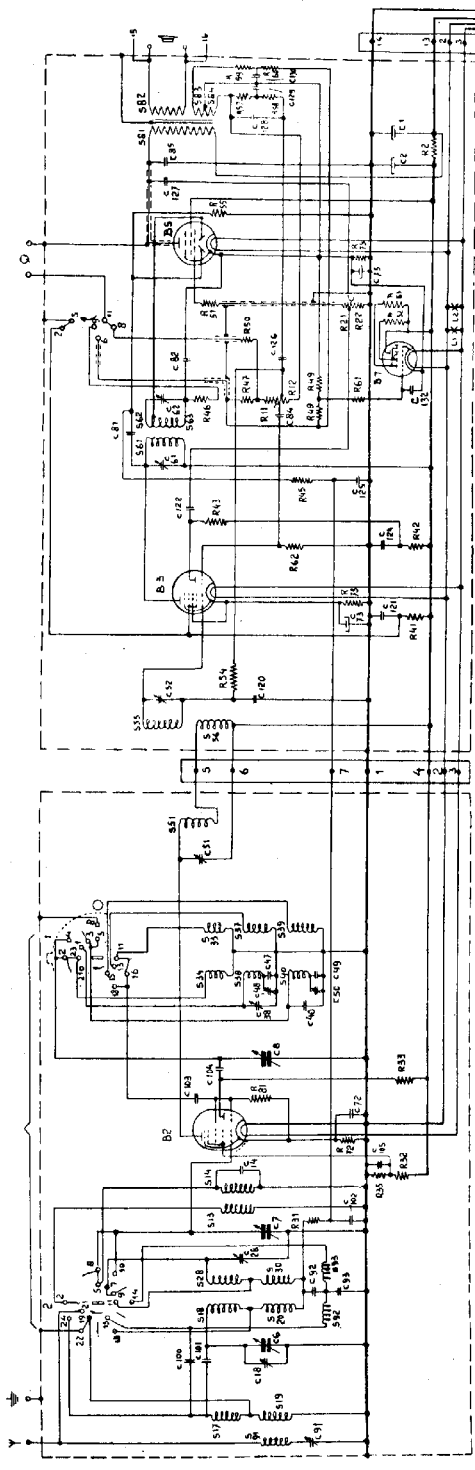

Streng vertrouwelijkAlleen voor Philips
Service handelaren

Copyright 1941

PHILIPS

SERVICE DOCUMENTATIE

VOOR HET ONTVANGTOESTEL TYPE

845 A

VOOR VOEDING UIT WISSELSSTROOMNETTEN

ALGEMEENGolfbandenKortegolfband : 13,8 - 51 m (21,7 Mhz-5,88 Mhz)
Middengolfband : 175 - 585 m (161,3 kHz-512,8 kHz)
Langegolfband : 708 - 2000 m (427,3 kHz-150 kHz)Bedieningeknoppen

Op de voorzijde van links naar rechts:

volumeregelaar
toonregelaar
golfbandschakelaar

Op de linkerzijwand:

netschakelaar

Op de rechterzijwand:

afstemming

Aan de achterzijde :

radio-granfoon schakelaar

AfmetingenBreedte : 57 cm
Hoogte : 32,5 cm
Diepte : 23,5 cm
Gewicht : 10,5 kg (buisen inbegrepen)Middenfrequentie

Deze is 128 kHz; de oscillatorfrequentie is nl. 128 kHz hoger dan de afstemfrequentie der H.F. kringen.

BandbreedteDe M.F. bandbreedte bedraagt + 11 kHz, gemeten vanaf het stuurrooster (g1) van B2.
De totale bandbreedte bedraagt:op M.G. (bij ca. 1000 kHz) \pm 10 kHz
op L.G. (bij ca. 250 kHz) \pm 9% kHzLuidspreker

Type 9636-05

Schemebescrijving

Over het H.F. en oscillatorgedeelte van het toestel behoeven geen bijzondere opmerkingen gemaakt te worden. De schakeling van het M.F. en L.F. gedeelte volgt hieronder in het kort; de bijzonderheid hiervan is, dat de triode-hexode buis B3 2 functies verricht; het hexode gedeelte is geschakeld als MF versterker, het diode gedeelte als L.F. voorversterker. De M.F. trillingen, ontstaan in mengbuis B2, bereiken via de 1e M.F. transformator S51 - C51 - S56 - S55 - C52 het stuurrooster van M.F. versterkerbuis B3, worden door het hexode gedeelte in deze buis versterkt en via het 2e M.F. bandfilter S61 - C61 - S62 - S63 - C62 toegevoerd aan het 2e diode-plaatje van B5, waar detectie plaats vindt; het detector-circuit bestaat uit: diode-plaatje B5 - S63 - C62 - R46 - R48 - R49 - kathode B5. Parallel aan R48 - R49 bevindt zich R47, volumeregelaar R11/12 en tegenkoppelingsspel S84. Het L.F. signaal wordt via C84 toegevoerd aan het rooster van het triode gedeelte van B5. Het bereikt het stuurrooster van B5 via koppelaarweerstand R43, koppelocondensator C122 en de weerstanden R21, R51, S83 en S84 zorgen voor L.F. tegenkoppeling, waarbij de schakelingen C128, R57, R58, C129, C130, R59 en R50 voor verdere correctie van de frequentie karakteristiek zorgdragen. R21, R22 en R51 vormen de roosterlekweerstand van B5, R21/22 dient met C127 voor toonregeling. Het L.F. signaal, afgenomen van het detectorcircuit tusschen R48 en R49 dient tevens als stuurspanning van de afstemindicator E7, terwijl automatische volumeregeling bereikt wordt met behulp van het eerste diodeplaatje B5, R55, E75, kathode en toegevoerd wordt aan het stuurrooster van B2, via R45, R51 en de spoelen S28 - S30.

HET AFBEGELIEN VAN DE ONTVANGER

Na het verwijderen van achterwand en bodemplaat zijn alle tripunten te bereiken. De tripunten zijn aangegeven in fig. 7, de plaatsen waar de versterningscondensatoren aangebracht moeten worden in fig. 4.
Behalve de service-oscillator, het universeel metapparaat en bij het afregelen van de HF en Oscillatorkringen ook een hulpontvanger of aperiodische versterker, heeft men noodig:

1e Trinttransformator	ocondr. 03 992 22.0
2e 15 μ mal	ocondr. 09 992 44.0
3e geïsoleerde trindopaleutel	ocondr. 23 685 66.0
4e condensator 32000 pF	
5e 2 condensatoren 80 pF	
6e condensator 25 pF	

I M.F. KRINGEN

1. Golfbandschakelaar op L.G. Variabele condensator op minimum. Volumeregelaar op maximum. Apparaat aarden.
2. Outputmeter via trimtransformator aan de extra-luidsprekerbussen aansluiten. C125 kortsluiten.
3. Gemoduleerd M.F. signaal van 128 kHz via een condensator van 32000 pF aan het eerste rooster (topaansluiting) van B2 toevoeren.
4. Tweede en derde M.F. kring verzetzen door parallel over S35 en S61 een condensator van 80 pF aan te brengen.
5. Achtereenvolgens C62 en C31 op maximum output afregelen. Daarna verstemmingscondensatoren wegnemen.
6. Eerste en vierde M.F. kring verzetzen door parallel over S51 en S63 een condensator van 80 pF aan te brengen.
7. Achtereenvolgens C61 en C52 op maximum output afregelen.
8. Verstemmingscondensatoren en kortsluiting van C125 wegnemen. Trimmers aflakken.

II M.F. SPEKTRING

1. Golfbandschakelaar op L.G. Variabele condensator op maximum. Volumeregelaar op maximum. Outputmeter aansluiten. Apparaat aarden.
2. Gemoduleerd sterk M.F. signaal van 128 kHz via de normale kunstantenne toevoeren aan de antennebus.
3. C91 afregelen op minimum output. Trimmer aflakken.

III H.F. EN OSCILLATORKRINGEN

1. M.G. band (175 - 585 m)
1. Golfbandschakelaar op M.G., volumeregelaar op maximum. Outputmeter via trimtransformator aansluiten aan extra-luidspreker-bussen. Apparaat aarden.
2. 150 maal aandruizen en variabele condensator er tegenaan draaien (minimum capaciteit).
3. Gemoduleerd signaal van 1600 kHz via de normale kunstantenne toevoeren aan antennebus.
4. Achtereenvolgens C38, C28 en C18 afregelen op maximale output.
5. Anode van B2 via een condensator van 25 pF met een 200 kort mogelijke verbinding aansluiten aan de antennebus van een hulpontvanger of aan een aperioidische versterker.

REPARATIE EN UITWIJSELEN VAN ONDERDEELLEN

Voor het bereiken, repareren of uitwischen van veel onderdelen is uitkasteen niet noodzakelijk, daar het verwijderen van achterwand en bodemplaat reeds voldoende is.

UITKASTEN

Dit kan op twee manieren gebeuren:

- A. De heele bodemplank losnemen met alles wat er op gemonteerd is.
 - B. Alleen het chassis losnemen, waaraan men werk moet verrichten.
1. Achterwand en bodemplaat verwijderen, knoppen en netchakelaar losnemen.
 2. Afstemindicator losnemen (kartelschroef) en verbindingen naar verlichtingslampjes op rechter isolatie-steunje lossoldeeren, evenals de verbindingen van luidsprekertransformator naar luidspreker.
 3. Kartelschroef in samenstelling wijzer losnemen, waarna de afstemsnaar losgenomen wordt. Bevestig deze met een paar knijpertjes aan de beugels links en rechts van de variabele condensator.
 4. Verwijder de 5 bodenschroeven en de 6 (in sommige gevallen slechts 4) houtschroeven, waarna de bodemplaat met chassis en transformator verwijderd kan worden.

6. Outputmeter aansluiten achter hulpontvanger of aperioidische versterker. CB kortsluiten.
7. Gemoduleerd signaal van 550 kHz toevoeren aan de antennebus van het te trimmen apparaat via normale kunstantenne.
8. Beide ontvangers met afstemknop nauwkeurig instellen op maximale output.
9. Hulpontvanger of aperioidische versterker en kortsluiting CB verwijderen. Outputmeter aansluiten achter het te trimmen apparaat.
10. C48 (draadtrimmer) aftrekken tot maximale output bereikt is.
11. Variabele condensator weer tegen 15° maal aandruizen.
12. Punt 3 en 4 herhalen. Daarna trimmers aflakken.

B. L.G. band (706 - 2000 m)

1. Golfbandschakelaar op L.G. Volumeregelaar op maximum.
2. Anode van B2 via een condensator van 25 pF met een 200 kort mogelijke verbinding aansluiten aan de antennebus van een hulpontvanger of aan een aperioidische versterker.
3. Outputmeter aansluiten achter hulpontvanger of aperioidische versterker. CB kortsluiten.
4. Gemoduleerd signaal van 160 kHz toevoeren aan de antennebus van het te trimmen apparaat via normale kunstantenne.
5. Beide ontvangers met afstemknop nauwkeurig instellen op maximale output.
6. Hulpontvanger of aperioidische versterker en kortsluiting CB verwijderen. Outputmeter aansluiten achter het te trimmen apparaat.
7. C50 (draadtrimmer) aftrekken tot maximale output bereikt is.

Opmerking

De X.G. band (13,8 - 51 m) wordt niet afzonderlijk afgegesteld.

IV SCHAAL INSTELLEN

1. Golfbandschakelaar op M.G. Outputmeter aansluiten.
2. Gemoduleerd signaal van 1154 kHz via de normale kunstantenne aan het apparaat toevoeren.
3. Apparaat nauwkeurig op deze frequentie afstemmen. De wijzer moet nu 260 a aanwijzen. Indien dit niet het geval is:
4. Schroef op wijzerlooper iets losdraaien en de wijzer nauwkeurig op 260 instellen.
5. Schroef op wijzerlooper vastdraaien.

1. Achterwand en bodemplaat verwijderen, de knoppen van het uit te kasten chassis losnemen.
2. Indien het H.F.-chassis uitgetast wordt, de kartelschroef van de wijzer losdraaien en afstemsnaar losnemen. Deze met een paar knijpertjes aan de beugel links en rechts van de variabele condensator bevestigen.
3. De verbindingen tussen HF en M- en LF chassis lossoldeeren.
4. De 3 bodenschroeven van het chassis losdraaien.
5. Indien het M.- en L.F.-chassis uitgetast wordt: de verbindingen naar luidspreker lossoldeeren.
6. Afstemindicator losnemen en verbindingen naar verlichtingslampjes lossoldeeren.
7. De verbindingen tussen M.- en L.F.-chassis en H.F.-chassis lossoldeeren, evenals de verbindingen tussen M.- en L.F.-chassis, luidspreker en voedingstransformator.
8. De 3 bodenschroeven van het chassis losdraaien.

AFSTEMKABELS EN AANDRIJFTOUW

De afstemsnaar heeft een totale lengte van 1410 mm en bestaat uit twee gedeelten, lang resp. 770 en 640 mm. Het aandrijftouw voor de variabele condensator is 770 mm lang. De lengten zijn gemeten van bevestigingspunt tot bevestigingspunt; voor de lussen moeten de snaren dus iets langer genomen worden.

HET OMLEGGEN OF VERNIEUWEN VAN DE AFSTEMENNAAR

De loop van de snaar en van het touw zijn aangegeven in fig.8.

1. Variabele condensator op maximum capaciteit zetten; de lange schroef waaromheen de snaarlussen gehaakt moeten worden, bevindt zich nu aan de bovenzijde in de rol.
2. Van voren af gezien komt nu het lange gedeelte van de snaar naar links, maak de lus rechtsbreuke aan de schroef, leg de snaar om het linker messing rolletje.
3. Draai nu de afstemnaar linksom tot de variabele condensator op minimum capaciteit staat en zet de afstemnaar tijdelijk met een knijpertje vast op de beugel naast de variabele condensator.
4. Het rechter, dus kortere gedeelte van de snaar wordt nu beginnende links naast de rol naar beneden gestoken en een slag om de rol gelegd (linksom) en vastgehaakt aan de lange schroef. Nu om het rechter messing rolletje leiden en voorloopig vastzetten met een knijpertje.
5. Het chassis instekten en de snaar om de rolletjes leggen, zoals aangegeven in fig.8.
6. Met het beugeltje L aan rolletje M kan de snaar nog nagesteld worden.

AANDRIJFTOUW VERNIEUWEN (fig.8)

1. Verwijder voorste lagerbeugel (C) en neem daarna rol F los van de as (7 schroeven), draai de variabele condensator geheel naar rechts (max.capaciteit).
2. Vouw het touw dubbel en steek de zoo ontstane lus A door het sleuwig in de rol K, windt het touw rechts drie slagen om de rol, steek daarna as B door de lus en bevestig de lagerbeugel C; de rol K echter nog niet vastzetten.
3. Zet het touw tijdelijk vast om de assen van rollen D en H.
4. Steek een pennetje of boutje van ca.1½ om lengte door het gat rechts in as E, zodat het rechter haakje aan veer F er omheen kan liggen.
5. Steek een langere pen door het linker veerhaakje (maar niet door het gat in de as) en zet deze pen vast, bijv. onder het chassis of achter de aarddraad G.
6. Draai nu de aandrijfnaaf ongeveer 5 slagen naar rechts waardoor de veer opgespannen wordt en steek daarna ook door het gat links in as E een pennetje van ca.1½ om. Laat het linker veerhaakje hier tegen liggen.
7. Leg het rechtertouw om rol D en daarna eenmaal om as E (van voren naar achteren) en bevestig het touwoog aan de veerhaak.
8. Draai de as linksom en leg daarna het linkertouw om rol H en met een slag om as E (van achteren naar voren) waarna het touwoog bevestigd wordt aan de linker veerhaak.
9. Verwijder de twee pennettes uit de gaten in as E. Draai de as E geheel rechtsom.
10. Zet de aandrijfrol K nu vast. Controleer of er in de uiterste standen van de variabele condensator nog minstens 1 slag van het touw om as E ligt. Indien niet dan rol K instellen.

HET VERNIEUWEN VAN DE VARIABLE CONDENSATOR

Bij de bevestiging van de condensator moeten de schroef en spiraalveer (pos.17 en 20, fig.2) zodanig ingesteld worden, dat de condensator bij laagdraaide kartelschroef (pos.16 fig.2)

geheel vrij hangt, zonder het ronde viltje te raken. Tevens opletten dat de condensator in vrije veerende stand niet tegen de speelbusen aanlijkt.
Teneinde dit te kunnen instellen is de beugel waaraan het ronde viltje bevestigd is en waar doorheen de kartelschroef steekt, voorzien van sleuven en slobgaten, waardoor het mogelijk is, de condensator in te stellen.
Voor het aanbrengen en instellen van de aandrijfrol en touwtje zie onder "Aandrijf-touw vernieuwen"

GRAMOFOONOPNEMER

Bij gebruik van een kristal gramofoonopnemer is het noodzakelijk tusschen het apparaat en de gramofoonopnemer een filter te schakelen. Op de gramofoonopnemerklampen staat nl. de gelijkspanningsover E75.

Bij toepassing van de gramofoonopnemer type 2999 is dit filter overbodig daar dit hierbij ingebouwd is.

HET UITWIJSELEN VAN DE VERLICHTINGSLAMPJES

1. Schroeven (pos.10 fig.1) losdraaien en afsluitplaat (pos.4 fig.1) verwijderen.
2. Lampvoetje halve slag linksom draaien, uitnemen en lampje vernieuwen.
3. Afsluitplaat weer aanbrengen.

HET VERNIEUWEN VAN DE STATIONSNAAMENSCHAAL (fig.1)

1. De twee schroeven in de achterkant van de kap (pos.6 en 9) losdraaien.
2. Kap (pos.6 en 9) kan nu uit het lager (pos.5) geschoven worden, waarna de eigenlijke houder van de stationsnaamenschaal zichtbaar wordt. De schaal is vastgezet met een klembeugeltje, waarin zich twee schroeven bevinden. Deze losdraaien, waarna de schaal verwisseld kan worden.
3. Daarna de kap (pos.6 en 9) weer aanbrengen. Deze past veerend in het lager (pos.5) dus moet bij het inbrengen iets toegespen worden.

HET VERNIEUWEN VAN DE WIJZER

1. Het verdient aanbeveling voor dit doel eerst de schaal even te verwijderen.
2. De wijzer verwijderen door het asje waarom hij draait en waarom zich het veertje bevindt, stuk te knippen en te verwijderen.
3. De wijzer uitwisselen en een nieuw asje (codenr. Al 478 38.0) aanbrengen. Niet vergeten het veertje aan te brengen.
4. Het asje iets omfelen. Hiertoe legt men een stuk ijzer tegen kap (pos.6 en 9 fig.1). Pas op niets te beschadigen. Met een doorslag of puntig pennetje het asje iets omfelen. Dit behoeft niet veel te zijn.

CONTACTBUSSEN VERNIEUWEN

Indien een der contactbussen "antenne", "aarde", "gramfoon" of "extra luidspreek" breekt of vernieuwd moet worden, kan men het beste een complete stickerbusplaat, codenr. Al 340 42.0 inzetten. Plaats deze aan de binnenzijde van het chassis en zet hem met twee 3 mm boutjes en moertjes vast, na twee gaatjes in het chassis gebouwd te hebben.

BUIZEN

B2	B3	B5	B6	B7
ECH21	ECH21	EEL1	AZ1	EM4
Schaalverlichtingslampjes L1 = 8045D-00 L2 = 8045D-00				

WEERSTANDENCONDENSATOREN

Nummer	Waarde	Codenr.	Prijs
R2	1800 ohm	49 356 30.0	
R11)	0,65 Mohm	49 470 36.0	
R12)	0,2 Mohm	49 470 36.0	
R21)	0,2 Mohm	49 470 36.0	
R22)	0,65 Mohm	49 470 36.0	
R31	0,1 Mohm	49 375 48.0	
R32	39000/2 ohm	49 377 43.0	
R33	39000 ohm	49 377 43.0	
R35	56000 ohm	49 377 45.0	
R41	100000/2 ohm	49 377 48.0	
R42	22000 ohm	49 375 40.0	
R43	0,1 Mohm	49 376 48.0	
R42	1,5 Mohm	49 376 62.0	
R46	0,22 Mohm	49 375 52.0	
R47	0,27 Mohm	49 375 53.0	
R46	0,47 Mohm	49 375 56.0	
R49	0,27 Mohm	49 375 53.0	
R50	68000 ohm	49 375 46.0	
R51	1000 ohm	49 375 24.0	
R52	1 Mohm	49 376 60.0	
R53	1 Mohm	49 376 60.0	
R54	1,5 Mohm	49 376 62.0	
R55	0,62 Mohm	49 375 59.0	
R57	22000 ohm	49 375 40.0	
R58	39000 ohm	49 375 43.0	
R59	10000 ohm	49 375 36.0	
R60	1 Mohm	49 376 60.0	
R61	1,5 Mohm	49 376 62.0	
R62	1,5 Mohm	49 376 62.0	
R72	270 ohm	49 375 1.0	
R73	820 ohm	49 375 23.0	
R75	150 ohm	49 376 14.0	
R81	47000 ohm	49 375 44.0	

Nummer	Waarde	Codenr.	Prijs
C105	47000 pF	49 128 61.0	
C120	47000 pF	49 127 61.0	
C121	47000 pF	49 128 61.0	
C122	56000 pF	49 128 23.0	
C124	0,18 pF	49 128 29.0	
C125	47000 pF	49 127 61.0	
C126	8200 pF	49 127 13.0	
C127	39 pF	49 055 06.0	
C128	39 pF	49 055 23.0	
C129	12000 pF	49 127 15.0	
C130	5600 pF	49 127 11.0	
C131	22000 pF	49 129 90.0	
C132	0,1 pF	49 127 65.0	

SPOELLEN

Nr.	Waarde	Codenr.	Prijs
Z1)			
S1)	* ca. 45 ohm		
S2)	ca. 350 ohm	AI 070 04.4	
S3)	< 1 ohm		
S4)	< 1 ohm		
S13)	ca. 2,5 ohm		
S14)	< 1 ohm	AI 037 29.0	
S28)	ca. 4,5 ohm		
S30)	ca. 40 ohm		
S17)	ca. 25 ohm		
S18)	ca. 5 ohm	AI 037 28.0	
S19)	ca. 90 ohm		
S20)	ca. 45 ohm		
S33)	ca. 1 ohm	AI 035 33.0	
S34)	< 1 ohm		
S37)	ca. 3 ohm		
S38)	ca. 8,5 ohm	AI 037 30.1	
S39)	ca. 10 ohm		
S40)	ca. 35 ohm		
S51)	ca. 120 ohm	AI 037 31.1	
C51)	7C-100 pF		
S55)	ca. 120 ohm		
S56)	ca. 12 ohm	AI 037 46.0	
C52)	70-100 pF		
S61)	ca. 120 ohm		
S62)	ca. 35 ohm	AI 037 47.0	
S63)	ca. 90 ohm		
C62)	70-100 pF		
S76)	ca. 4 ohm	2B 220 51.0	
S81)	ca. 700 ohm		
S82)	< 1 ohm	AI 061 89.2	
S83)	ca. 17 ohm		
S84)	ca. 17 ohm		
S91)	ca. 120 ohm	2B 587 88.0	
S92)	< 1 ohm		
S93)	< 1 ohm	2B 587 71.0	

CONDENSATOREN

Nummer	Waarde	Codenr.	Prijs
C1	47 pF	49 025 22.0	
C2	32 pF	2B 182 40.0	
C6	11-490 pF		
C7	11-490 pF	49 000 54.0	
C8	11-490 pF		
C14	3,5 pF	49 055 10.0	
C18	20 pF	49 005 03.0	
C28	20 pF	49 005 03.0	
C38	20 pF	49 005 03.0	
C40	37 pF	49 057 53.0	
C47	1430 pF	49 057 60.0	
C48	200 pF	2B 212 08.1	
C49	390 pF	49 055 35.0	
C50	200 pF	2B 212 08.1	
C51	70-100 pF	zie "Spoelen"	
C52	70-100 pF	zie "Spoelen"	
C61	70-100 pF	49 005 06.0	
C62	70-100 pF	zie "Spoelen"	
C72	47000 pF	49 127 61.0	
C73	200 pF	2B 182 24.1	
C75	100 pF	2B 185 66.1	
C81	8,2 pF	49 055 15.0	
C82	56 pF	49 055 25.0	
C84	0,1 pF	49 127 26.0	
C85	2200 pF	49 126 51.0	
C91	70-100 pF	49 005 06.0	
C92	12000 pF	49 127 15.0	
C93	39000 pF	49 127 21.0	
C100	37 pF	49 057 53.0	
C101	10 pF	49 055 16.0	
C102	47000 pF	49 127 61.0	
C103	68 pF	49 055 26.0	
C104	470 pF	49 055 36.0	

* gemeten met spanningscarroussel op 245 V

De waarden in tabel "Stroom en Spanningen" zijn gemeten met een voltmeter met een inwendige weerstand van 2000 Ohm per Volt. Bij gebruik van voltmeters met lagere inwendige weerstand zullen in het algemeen lagere waarden gemeten worden.

LIJST VAN ONDERDELEN EN GEREEDSCHAPPEN

Fig.	Pos.	Omschrijving	Codenr.	Prijs
1	1	Lens voor afstemindi- cator	23 669 05.0	
1	2	Luidsprekerdoek	06 501 71.0	
1	3	Kast	Al 246 74,6	
1	4	Afsluitplaat van lager van stationsnamen- schaal (kleur 036)	23 664 25.1	
1	5	Lager van stations- namenschaal (kl. 036)	23 669 04.0	
1	6	Kap om stationsnamen- schaal links (kleur 036)	23 664 26.0	
1	7	Samenstelling wijzer	Al 350 12.0	
1	8	Stationsnamenschaal	Al 897 60.0	
1	9	Kap om stationsnamen- schaal rechts (kl. 036)	23.664 27.0	
1	10	Schroef in afsluit- plaat pos. 4	07 678 55.0	
1	11	Afstemknop (kleur 036)	23 611 72.1	
1	12	Golfschakelaarknop	23 613 61.1	
1	13	Knop volumeregelaar en toonregelaar	23 611 30.0	
		Houder van stations- namenschaal in pos. 6	Al 358 36.0	
		Houder van stations- namenschaal in pos. 9	Al 358 35.0	
		Schroef in pos. 6 en pos. 9	07 703 06.0	
		Schaalverlichtings- lamphouder (kl. 111)	Al 326 30.0	
		Profielwijzer op kast	Al 782 78.0	
		Schroef voor profiel- wijzer	07 313 07.0	
		Asje voor wijzergew- richt	Al 438 38.0	
		Veer om asje voor wijzergewricht	Al 985 14.0	
		Achterwand	Al 717 44.1	
		Veiligheidscontact op achterwand	Al 316 02.0	
		Merkepijker	26 713 27.1	
			07 743 05.0	
2	14	Kartelschroef		
2	15	Klemveer voor lens fig. 1 pos. 1	Al 986 16.0	
2	16	Netschakelaar	28 650 25.2	
2	17	Kap met knop voor netschakelaar	28 856 45.0	
2	18	Kartelschroef	07 742 02.0	
2	19	Buishouder (kleur 111)	26 226 10.0	
2	20	Knop voor spannings- omschakeling	28 855 29.1	
2	21	Plaat voor spannings- omschakelaar	Al 357 57.1	
2	22	Radio-gramfoon schakelaar	Al 133 46.0	
2	23	M.F. montagebak	23 664 21.6	
2	24	Buishouder	49 231 31.1	
2	25	Sam.aandrijfjas (lang gedeelte)	Al 312 64.0	

Fig.	Pos.	Omschrijving	Codenr.	Prijs
2	26	Contactveer	Al 980 00.0	
2	27	Bevestigingselip voor spoel	Al 529 73.2	
2	28	H.F. montagebak	23 664 24.6	
2	29	Kartelschroef voor vastzetten van var. condensator	Al 398 18.0	
2	30	Spiraalveer voor var. condensator opstelling	Al 973 59.0	
2	31	Sam.aandrijfjas (kort gedeelte)	Al 312 65.0	
2	32	Veerhoudertje voor pos. 17	Al 367 48.0	
2	33	Schroef voor instel- ling van pos. 17	Al 398 17.0	
		Element voor golfband- schakelaar nr. 1	49 545 65.0	
		Element voor golfband- schakelaar nr. 2	49 545 64.0	
		Lagerplaat condensa- tooraandrijving (voor- kant)	Al 660 69.1	
		Spiraalveer voor op- spannen v.aandrijf- touw	Al 985 17.0	
		Drukveer in overbren- gingstandwiel v.var. condensator	28 730 85.0	
		Rol op var.condensa- tor voor aandrijf- touw en kabel	23 681 24.2	
		Veer in aandrijf- kabel bij wijzerbe- vestiging	28 731 07.0	
<u>LUIDSPREKER TYPE 9636-05</u>				
		Felering	25 870 75.0	
		Papieren ring	28 451 54.0	
		Conus met spoeltje	28 220 51.1	
<u>GEREEDSCHAP</u>				
		Service oscillator	GM 2680 P of GM 2682	
		Universeel meetapp. of Universeel en buizen- meetapparaat	GM 4256 GM 7629	
		Tristransformator	09 992 22.0	
		15° mal	09 992 44.0	
		Geïsoleerde trimop- sleutel	23 685 66.0	

STROOMEN EN SPANNINGEN

	Va	Vg2(4)	V kath.	Ia	Ig2(4)
B2 triode hexode	110 225	100	2,3	2,35 2,35	5,8
B3 triode hexode	115 225	85	6,5	0,9 4,8	3,-
B5	245	220	5	32	3,5
B7	4,5	4,5	-	0,18 en scherm- 0,19	str. 0,9
	volt	volt	volt	mA	mA

Vc1 = 265 V
Vc2 = 230 V

Primair verbruik : 52 watt

Primaire stroom : 240 mA bij 220 V

7300

5	11	17	23	29	35	41	47	53	59	65	71	77	83	89	95	101	107	113	119	125	131	137	143	149	155	161	167	173	179	185	191	197	203	209	215	221	227	233	239	245	251	257	263	269	275	281	287	293	299	305	311	317	323	329	335	341	347	353	359	365	371	377	383	389	395	401	407	413	419	425	431	437	443	449	455	461	467	473	479	485	491	497	503	509	515	521	527	533	539	545	551	557	563	569	575	581	587	593	599	605	611	617	623	629	635	641	647	653	659	665	671	677	683	689	695	701	707	713	719	725	731	737	743	749	755	761	767	773	779	785	791	797	803	809	815	821	827	833	839	845	851	857	863	869	875	881	887	893	899	905	911	917	923	929	935	941	947	953	959	965	971	977	983	989	995	1001	1007	1013	1019	1025	1031	1037	1043	1049	1055	1061	1067	1073	1079	1085	1091	1097	1103	1109	1115	1121	1127	1133	1139	1145	1151	1157	1163	1169	1175	1181	1187	1193	1199	1205	1211	1217	1223	1229	1235	1241	1247	1253	1259	1265	1271	1277	1283	1289	1295	1301	1307	1313	1319	1325	1331	1337	1343	1349	1355	1361	1367	1373	1379	1385	1391	1397	1403	1409	1415	1421	1427	1433	1439	1445	1451	1457	1463	1469	1475	1481	1487	1493	1499	1505	1511	1517	1523	1529	1535	1541	1547	1553	1559	1565	1571	1577	1583	1589	1595	1601	1607	1613	1619	1625	1631	1637	1643	1649	1655	1661	1667	1673	1679	1685	1691	1697	1703	1709	1715	1721	1727	1733	1739	1745	1751	1757	1763	1769	1775	1781	1787	1793	1799	1805	1811	1817	1823	1829	1835	1841	1847	1853	1859	1865	1871	1877	1883	1889	1895	1901	1907	1913	1919	1925	1931	1937	1943	1949	1955	1961	1967	1973	1979	1985	1991	1997	2003	2009	2015	2021	2027	2033	2039	2045	2051	2057	2063	2069	2075	2081	2087	2093	2099	2105	2111	2117	2123	2129	2135	2141	2147	2153	2159	2165	2171	2177	2183	2189	2195	2201	2207	2213	2219	2225	2231	2237	2243	2249	2255	2261	2267	2273	2279	2285	2291	2297	2303	2309	2315	2321	2327	2333	2339	2345	2351	2357	2363	2369	2375	2381	2387	2393	2399	2405	2411	2417	2423	2429	2435	2441	2447	2453	2459	2465	2471	2477	2483	2489	2495	2501	2507	2513	2519	2525	2531	2537	2543	2549	2555	2561	2567	2573	2579	2585	2591	2597	2603	2609	2615	2621	2627	2633	2639	2645	2651	2657	2663	2669	2675	2681	2687	2693	2699	2705	2711	2717	2723	2729	2735	2741	2747	2753	2759	2765	2771	2777	2783	2789	2795	2801	2807	2813	2819	2825	2831	2837	2843	2849	2855	2861	2867	2873	2879	2885	2891	2897	2903	2909	2915	2921	2927	2933	2939	2945	2951	2957	2963	2969	2975	2981	2987	2993	2999	3005	3011	3017	3023	3029	3035	3041	3047	3053	3059	3065	3071	3077	3083	3089	3095	3101	3107	3113	3119	3125	3131	3137	3143	3149	3155	3161	3167	3173	3179	3185	3191	3197	3203	3209	3215	3221	3227	3233	3239	3245	3251	3257	3263	3269	3275	3281	3287	3293	3299	3305	3311	3317	3323	3329	3335	3341	3347	3353	3359	3365	3371	3377	3383	3389	3395	3401	3407	3413	3419	3425	3431	3437	3443	3449	3455	3461	3467	3473	3479	3485	3491	3497	3503	3509	3515	3521	3527	3533	3539	3545	3551	3557	3563	3569	3575	3581	3587	3593	3599	3605	3611	3617	3623	3629	3635	3641	3647	3653	3659	3665	3671	3677	3683	3689	3695	3701	3707	3713	3719	3725	3731	3737	3743	3749	3755	3761	3767	3773	3779	3785	3791	3797	3803	3809	3815	3821	3827	3833	3839	3845	3851	3857	3863	3869	3875	3881	3887	3893	3899	3905	3911	3917	3923	3929	3935	3941	3947	3953	3959	3965	3971	3977	3983	3989	3995	4001	4007	4013	4019	4025	4031	4037	4043	4049	4055	4061	4067	4073	4079	4085	4091	4097	4103	4109	4115	4121	4127	4133	4139	4145	4151	4157	4163	4169	4175	4181	4187	4193	4199	4205	4211	4217	4223	4229	4235	4241	4247	4253	4259	4265	4271	4277	4283	4289	4295	4301	4307	4313	4319	4325	4331	4337	4343	4349	4355	4361	4367	4373	4379	4385	4391	4397	4403	4409	4415	4421	4427	4433	4439	4445	4451	4457	4463	4469	4475	4481	4487	4493	4499	4505	4511	4517	4523	4529	4535	4541	4547	4553	4559	4565	4571	4577	4583	4589	4595	4601	4607	4613	4619	4625	4631	4637	4643	4649	4655	4661	4667	4673	4679	4685	4691	4697	4703	4709	4715	4721	4727	4733	4739	4745	4751	4757	4763	4769	4775	4781	4787	4793	4799	4805	4811	4817	4823	4829	4835	4841	4847	4853	4859	4865	4871	4877	4883	4889	4895	4901	4907	4913	4919	4925	4931	4937	4943	4949	4955	4961	4967	4973	4979	4985	4991	4997	5003	5009	5015	5021	5027	5033	5039	5045	5051	5057	5063	5069	5075	5081	5087	5093	5099	5105	5111	5117	5123	5129	5135	5141	5147	5153	5159	5165	5171	5177	5183	5189	5195	5201	5207	5213	5219	5225	5231	5237	5243	5249	5255	5261	5267	5273	5279	5285	5291	5297	5303	5309	5315	5321	5327	5333	5339	5345	5351	5357	5363	5369	5375	5381	5387	5393	5399	5405	5411	5417	5423	5429	5435	5441	5447	5453	5459	5465	5471	5477	5483	5489	5495	5501	5507	5513	5519	5525	5531	5537	5543	5549	5555	5561	5567	5573	5579	5585	5591	5597	5603	5609	5615	5621	5627	5633	5639	5645	5651	5657	5663	5669	5675	5681	5687	5693	5699	5705	5711	5717	5723	5729	5735	5741	5747	5753	5759	5765	5771	5777	5783	5789	5795	5801	5807	5813	5819	5825	5831	5837	5843	5849	5855	5861	5867	5873	5879	5885	5891	5897	5903	5909	5915	5921	5927	5933	5939	5945	5951	5957	5963	5969	5975	5981	5987	5993	5999	6005	6011	6017	6023	6029	6035	6041	6047	6053	6059	6065	6071	6077	6083	6089	6095	6101	6107	6113	6119	6125	6131	6137	6143	6149	6155	6161	6167	6173	6179	6185	6191	6197	6203	6209	6215	6221	6227	6233	6239	6245	6251	6257	6263	6269	6275	6281	6287	6293	6299	6305	6311	6317	6323	6329	6335	6341	6347	6353	6359	6365	6371	6377	6383	6389	6395	6401	6407	6413	6419	6425	6431	6437	6443	6449	6455	6461	6467	6473	6479	6485	6491	6497	6503	6509	6515	6521	6527	6533	6539	6545	6551	6557	6563	6569	6575	6581	6587	6593	6599	6605	6611	6617	6623	6629	6635	6641	6647	6653	6659	6665	6671	6677	6683	6689	6695	6701	6707	6713	6719	6725	6731	6737	6743	6749	6755	6761	6767	6773	6779	6785	6791	6797	6803	6809	6815	6821	6827	6833	6839	6845	6851	6857	6863	6869	6875	6881	6887	6893	6899	6905	6911	6917	6923	6929	6935	6941	6947	6953	6959	6965	6971	6977	6983	6989	6995	7001	7007	7013	7019	7025	7031	7037	7043	7049	7055	7061	7067	7073	7079	7085	7091	7097	7103	7109	7115	7121	7127	7133	7139	7145	7151	7157	7163	7169	7175	7181	7187	7193	7199	7205	7211	7217	7223	7229	7235	7241	7247	7253	7259	7265	7271	7277	7283	7289	7295	7301	7307	7313	7319	7325	7331	7337	7343	7349	7355	7361	7367	7373	7379	7385	7391	7397	7403	7409	7415	7421	7427	7433	7439	7445	7451	7457	7463	7469	7475	7481	7487	7493	7499	7505	7511	7517</
---	----	----	----	----	----	----	----	----	----	----	----	----	----	----	----	-----	-----	-----	-----	-----	-----	-----	-----	-----	-----	-----	-----	-----	-----	-----	-----	-----	-----	-----	-----	-----	-----	-----	-----	-----	-----	-----	-----	-----	-----	-----	-----	-----	-----	-----	-----	-----	-----	-----	-----	-----	-----	-----	-----	-----	-----	-----	-----	-----	-----	-----	-----	-----	-----	-----	-----	-----	-----	-----	-----	-----	-----	-----	-----	-----	-----	-----	-----	-----	-----	-----	-----	-----	-----	-----	-----	-----	-----	-----	-----	-----	-----	-----	-----	-----	-----	-----	-----	-----	-----	-----	-----	-----	-----	-----	-----	-----	-----	-----	-----	-----	-----	-----	-----	-----	-----	-----	-----	-----	-----	-----	-----	-----	-----	-----	-----	-----	-----	-----	-----	-----	-----	-----	-----	-----	-----	-----	-----	-----	-----	-----	-----	-----	-----	-----	-----	-----	-----	-----	-----	-----	-----	-----	-----	-----	-----	-----	-----	-----	-----	------	------	------	------	------	------	------	------	------	------	------	------	------	------	------	------	------	------	------	------	------	------	------	------	------	------	------	------	------	------	------	------	------	------	------	------	------	------	------	------	------	------	------	------	------	------	------	------	------	------	------	------	------	------	------	------	------	------	------	------	------	------	------	------	------	------	------	------	------	------	------	------	------	------	------	------	------	------	------	------	------	------	------	------	------	------	------	------	------	------	------	------	------	------	------	------	------	------	------	------	------	------	------	------	------	------	------	------	------	------	------	------	------	------	------	------	------	------	------	------	------	------	------	------	------	------	------	------	------	------	------	------	------	------	------	------	------	------	------	------	------	------	------	------	------	------	------	------	------	------	------	------	------	------	------	------	------	------	------	------	------	------	------	------	------	------	------	------	------	------	------	------	------	------	------	------	------	------	------	------	------	------	------	------	------	------	------	------	------	------	------	------	------	------	------	------	------	------	------	------	------	------	------	------	------	------	------	------	------	------	------	------	------	------	------	------	------	------	------	------	------	------	------	------	------	------	------	------	------	------	------	------	------	------	------	------	------	------	------	------	------	------	------	------	------	------	------	------	------	------	------	------	------	------	------	------	------	------	------	------	------	------	------	------	------	------	------	------	------	------	------	------	------	------	------	------	------	------	------	------	------	------	------	------	------	------	------	------	------	------	------	------	------	------	------	------	------	------	------	------	------	------	------	------	------	------	------	------	------	------	------	------	------	------	------	------	------	------	------	------	------	------	------	------	------	------	------	------	------	------	------	------	------	------	------	------	------	------	------	------	------	------	------	------	------	------	------	------	------	------	------	------	------	------	------	------	------	------	------	------	------	------	------	------	------	------	------	------	------	------	------	------	------	------	------	------	------	------	------	------	------	------	------	------	------	------	------	------	------	------	------	------	------	------	------	------	------	------	------	------	------	------	------	------	------	------	------	------	------	------	------	------	------	------	------	------	------	------	------	------	------	------	------	------	------	------	------	------	------	------	------	------	------	------	------	------	------	------	------	------	------	------	------	------	------	------	------	------	------	------	------	------	------	------	------	------	------	------	------	------	------	------	------	------	------	------	------	------	------	------	------	------	------	------	------	------	------	------	------	------	------	------	------	------	------	------	------	------	------	------	------	------	------	------	------	------	------	------	------	------	------	------	------	------	------	------	------	------	------	------	------	------	------	------	------	------	------	------	------	------	------	------	------	------	------	------	------	------	------	------	------	------	------	------	------	------	------	------	------	------	------	------	------	------	------	------	------	------	------	------	------	------	------	------	------	------	------	------	------	------	------	------	------	------	------	------	------	------	------	------	------	------	------	------	------	------	------	------	------	------	------	------	------	------	------	------	------	------	------	------	------	------	------	------	------	------	------	------	------	------	------	------	------	------	------	------	------	------	------	------	------	------	------	------	------	------	------	------	------	------	------	------	------	------	------	------	------	------	------	------	------	------	------	------	------	------	------	------	------	------	------	------	------	------	------	------	------	------	------	------	------	------	------	------	------	------	------	------	------	------	------	------	------	------	------	------	------	------	------	------	------	------	------	------	------	------	------	------	------	------	------	------	------	------	------	------	------	------	------	------	------	------	------	------	------	------	------	------	------	------	------	------	------	------	------	------	------	------	------	------	------	------	------	------	------	------	------	------	------	------	------	------	------	------	------	------	------	------	------	------	------	------	------	------	------	------	------	------	------	------	------	------	------	------	------	------	------	------	------	------	------	------	------	------	------	------	------	------	------	------	------	------	------	------	------	------	------	------	------	------	------	------	------	------	------	------	------	------	------	------	------	------	------	------	------	------	------	------	------	------	------	------	------	------	------	------	------	------	------	------	------	------	------	------	------	------	------	------	------	------	------	------	------	------	------	------	------	------	------	------	------	------	------	------	------	------	------	------	------	------	------	------	------	------	------	------	------	------	------	------	------	------	------	------	------	------	------	------	------	------	------	------	------	------	------	------	------	------	------	------	------	------	------	------	------	------	------	------	------	------	------	------	------	------	------	------	------	------	------	------	------	------	------	------	------	------	------	------	------	------	------	------	------	------	------	------	------	------	------	------	------	------	------	------	------	------	------	------	------	------	------	------	------	------	------	------	------	------	------	------	------	------	------	------	------	------	------	------	------	------	------	------	------	------	------	------	------	------	------	------	------	------	------	------	------	------	------	------	------	------	------	------	------	------	------	------	------	------	------	------	------	------	------	------	------	------	------	------	------	------	------	------	------	------	------	------	------	------	------	------	------	------	------	------	------	------	------	------	------	------	------	------	------	------	------	------	------	------	------	------	------	------	------	------	------	------	------	------	------	------	------	------	------	------	------	------	------	------	------	------	------	------	------	------	------	------	------	------	------	------	------	------	------	------	------	------	------	------	------	------	------	------	------	------	------	------	------	------	------	------	------	------	------	------	------	------	------	------	------	------	------	------	------	------	------	------	------	------	------	------	------	------	------	------	------	------	------	------	------	------	------	------	------	------	------	------	--------

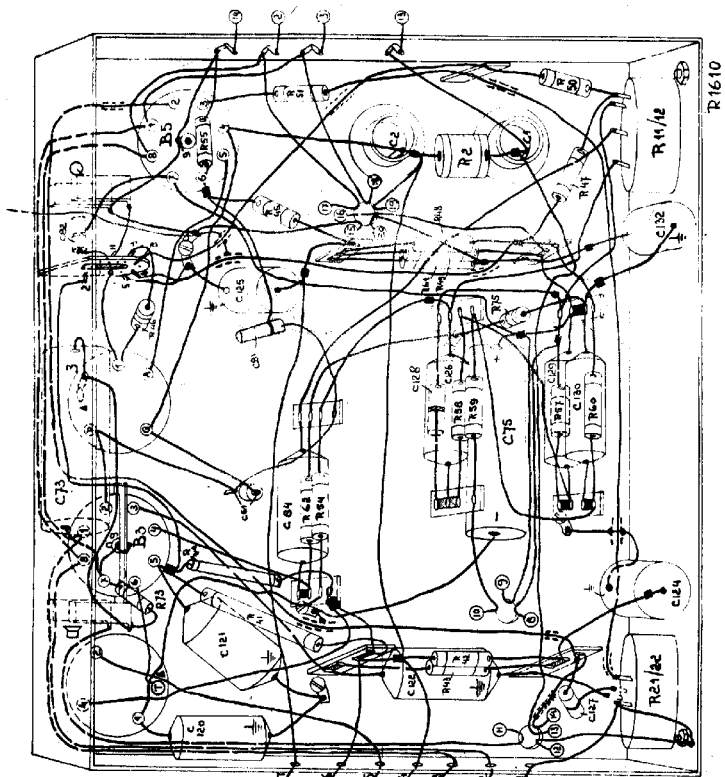

R1610

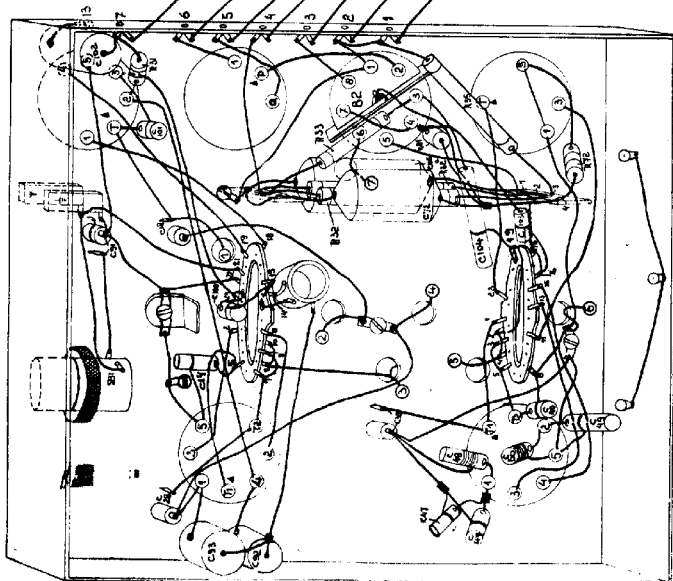

7303

FIG. 5

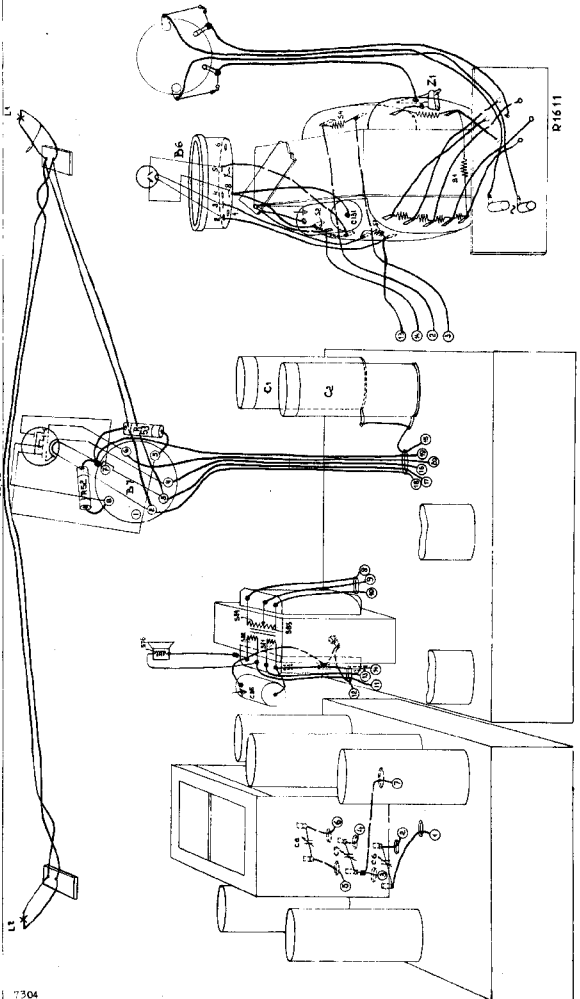
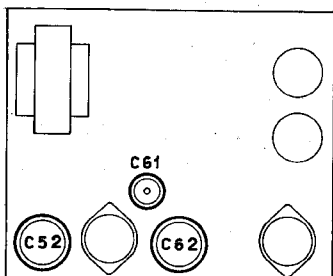
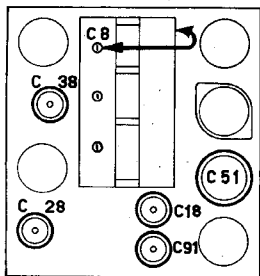
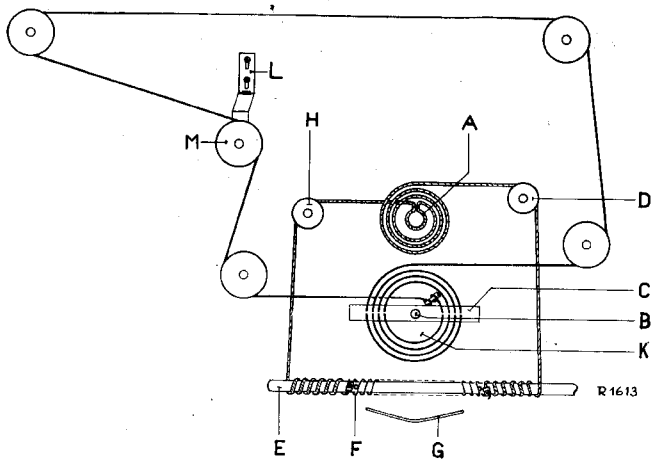

FIG. 6



R1612

FIG. 7



R 1613

FIG. 8

N.V. PHILIPS
EINDHOVEN HOLLAND

MEETTABEL
TABLEAU DE MESURAGE
MESSTABELLE
MEASURING TABLE

845 A

NR: R1614

DAT: 2-7-'41

SERVICE

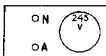
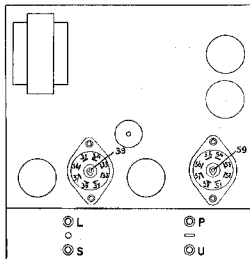
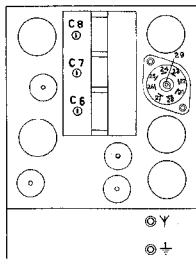

R1615

R

9	26	33	34	36	53	55	56	75	76	78	P	U*	
	56	125	380	100	100	165	220	165	150	95	150	240	
10	23	22	23	24	25	27	32	35	54	77			
	25	135	485	165	150	290	150	485	140	485	485		
11	29	37	39	52	57	65	68	74	65	N	L.G.	M.G.	L.G.
	68	285	400	400	400	215	240	240	215	325	100	155	50
12	21	31	51	62	72	U	L	S	K.G.	K.G.	K.G.	M.G.	
	28	38	58	63	73	5	5	0	20	90	10	10	255
12													

C

9	39	54	57	62								
	450	475	485	475								
10	52		11	25	35	36	57	76				
	265			290	170	140	300					
12	27	C6	C7	55	32	34						
	37	56	57	400	350	350	130	130	200			
12	L.G.	M.G.	K.G.	M.G.								
	C8	23	C8	23	C8	23	V	C6				
	35	70	415	435								

Normaal:
Golffbereikschak. op T.G.
Vol. reg. en toonreg. op max.

* Radio-Gram. schak. op gram.

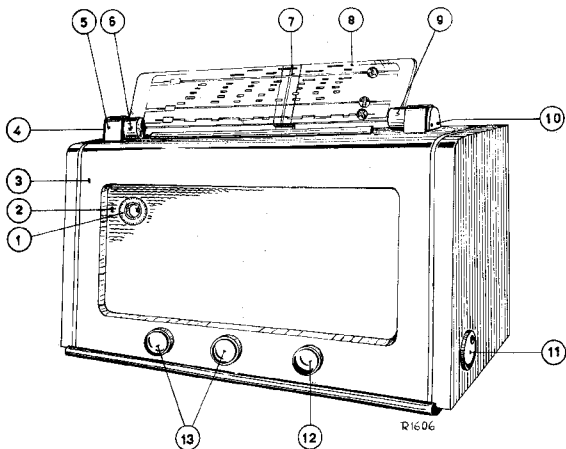

FIG. 1

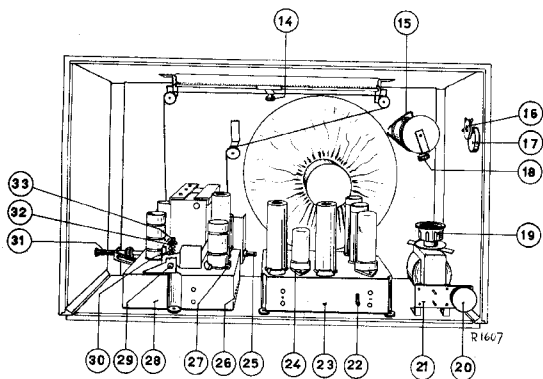

FIG. 2